

Transpaleta Eléctrica 2.0 t

BT levio

R-serie

LRE200



Transpaleta Eléctrica

Transpaleta Eléctrica con conductor sentado					LRE200
Identificación	1.1	Fabricante			BT
	1.2	Modelo			LRE200
	1.3	Impulsor			Eléctrico
	1.4	Tipo de operador			Sentado
	1.5	Capacidad de carga/carga nominal	Q	kg	2000
	1.6	Centro de carga	c	mm	600
	1.8	Distancia de carga, de eje frontal a parte interna talón horquillas, horquillas elevada/bajada	x	mm	899/956
Peso	2.1	Peso sin batería		kg	750
	2.2	Carga de eje, con carga, unidad/rueda giratoria/rueda de horquilla		kg	1490/1860
	2.3	Carga de eje, sin carga, unidad/rueda giratoria/rueda de horquilla		kg	1045/305
Ruedas	3.1	Unidad/rueda giratoria/rueda de horquilla			Poliuretano
	3.2	Ruedas de horquillas		mm	Ø 80
	3.3	Rueda motriz		mm	Ø 250
Dimensiones	4.4	Elevación	h_3	mm	120
		Altura de elevación	h_{23}	mm	205
	4.7	Altura de la carretilla, min./max.	h_6	mm	1425/1980
	4.8	Altura del asiento	h_7	mm	900-980
	4.15	Altura de las horquillas en posición bajada	h_{13}	mm	85
	4.19	Longitud total	l_1	mm	2124
	4.20	Longitud hasta talón interior horquillas	l_2	mm	974
	4.21	Ancho de chasis	b_1	mm	1020
	4.22	Espesor/Ancho/Longitud de horquilla	e/l	mm	180/1150
	4.25	Ancho exterior horquillas	b_5	mm	520/570/685
	4.32	Altura libre inferior	m_1	mm	28
4.35	Radio de giro	W_a	mm	1910	
Datos de desempeño	5.1	Velocidad de desplazamiento, con/sin carga		km/h	8,6/10,1
	5.2	Velocidad de elevación, con/sin carga		m/s	0,04/0,05
	5.3	Velocidad de descenso, con/sin carga		m/s	0,04/0,03
	5.8	Capacidad máx. de ascenso en pendientes, con/sin carga ¹⁾		%	8/15
	5.10	Freno de parking			Hidráulico
Motor eléctrico	6.1	Clasificación del motor de desplazamiento S2 60 min		kW	2,6
	6.2	Clasificación del motor de elevación a S3 10%		kW	2,0
	6.4	Voltaje de la batería, capacidad nominal K_s		V/Ah	24/375-620
	6.5	Peso de la batería, min./max.		kg	382/490
Otros	8.1	Tipo control de tracción			Variación continua

1) Medidas según el estándar de la empresa.

Los datos están basados en la tabla de configuración. Otras configuraciones pueden tener otros valores.

Las prestaciones y dimensiones mencionadas son nominales, y por tanto están sujetas a tolerancias.

Los productos y fichas técnicas de BT Products AB son susceptibles de modificación sin previo aviso.

Dimensiones

BT levio

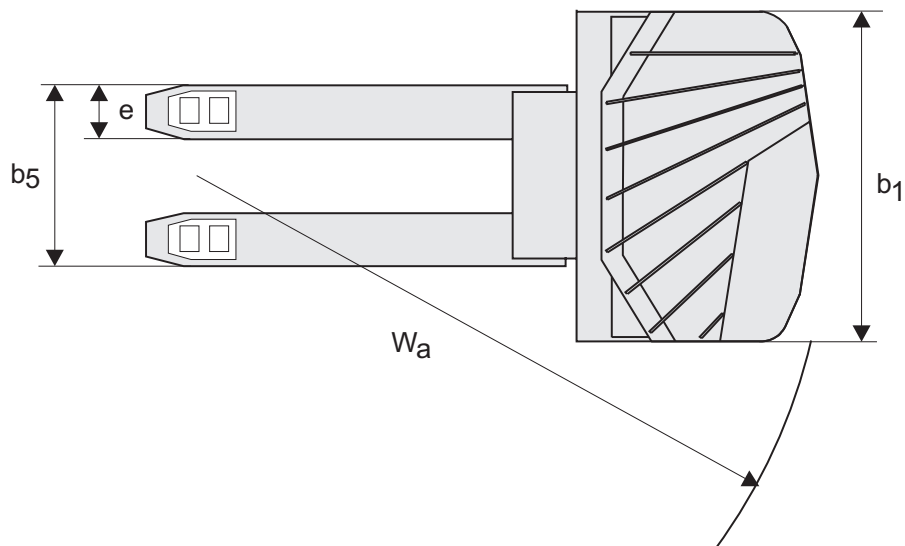
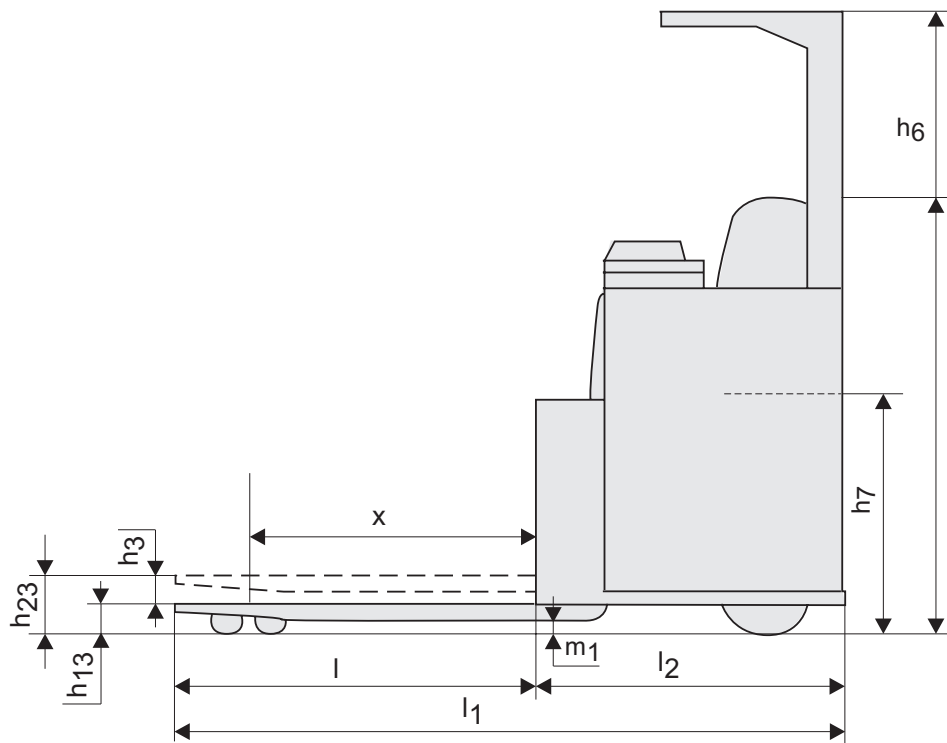

Características:

- Consola Control BT ajustable
- Pantalla de información
- Dirección electrónica
- Sistema de detección del conductor
- Tejadillo protector panorámico
- Asiento ajustable
- Volante ajustable
- Acceso fácil para mantenimiento

